

GL-HB-CLEAN

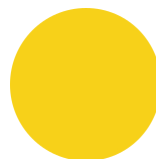

Zastosowanie

- Centra handlowe
- Centra wystawowe i konferencyjne
- Przemysł i przetwórstwo spożywcze
- Pomieszczenia o wysokim zapyleniu

Cechy produktu

- 5 lat gwarancji
- IP66 lub IP69K, IK08
- Różne sposoby montażu
- Gładka, prosta w utrzymaniu czystości powierzchnia
- Możliwość zastosowania dodatkowego klosza ograniczającego UGR



Parametry

Ogólne

Kod produktu	GL-HB-CLEAN
Kod rodziny produktów	HB-CLEAN
Wbudowany zasilacz	tak
Sterowanie	brak *opcja DALI, Zigbee, czujnik ruchu
Klasa ochronności	I klasa ochronności
Stopień ochrony	IP66 lub IP69K
Odporność na uderzenia	IK08
Kolor	biały

Świetlne

Moc znamionowa*	100 – 150 W
Strumień świetlny oprawy**	14000 – 21000 lm
Wydajność oprawy**	140 lm/W
CRI / R _a	>80
Temperatura barwowa	5000K *opcja 3000K, 4000K
Barwa światła	zimna biała
Kąt rozsyłu	60° / 90° / 120°

Pozostałe

Waga	4,66 ± 0,3 kg
Żywotność L80	82 000h @25°C
Sposób montażu	zwieszany (różne sposoby)
Zakres temperatur otoczenia	-30 °C do +45 °C

Elektryczne

Napięcie znamionowe	100 – 240 VAC
Częstotliwość sieciowa	50 / 60 Hz

Mechaniczne

Materiał obudowy	stop aluminium
Materiał soczewki	PC
Wymiary (Ø x wys.)	Ø398 x 211 mm

* tolerancja mocy 10%

** tolerancja strumienia świetlnego 7% w temp. otoczenia 25°C

Dostępne warianty

Kod produktu	Moc [MMMW]	Kąt rozsyłu [KKK]	Temp. barwowa [TT]	Sterowanie [S]
GL-HB-CLEAN-MMMW-KKK-8TT-S	100W	129 – 60°	30 – 3000K	D – DALI
	120W	125 – 90°	40 – 4000K	Z – Zigbee
	150W	128 – 120°	50 – 5000K	C – czujnik ruchu

Parametry techniczne

	GL-HB-CLEAN-100W-...	GL-HB-CLEAN-120W-...	GL-HB-CLEAN-150W-...
Moc	100 W	120 W	150 W
Strumień świetlny	14000 lm	16800 lm	21000 lm
Wydajność	140 lm/W		
Kąt rozsyłu	60° / 90° / 120°		
Sterowanie	brak / DALI / Zigbee / czujnik ruchu		
Waga	4,66 ± 0,3 kg		
Wymiary [Ø x wys.]	Ø398 x 211 mm		

Przykładowy dobór parametrów oprawy

Kod produktu	Moc [MMMW]	Kąt rozsyłu [KKK]	Temp. barwowa [TT]	Sterowanie [S]
GL-HB-CLEAN-150W-128-830	150 W	120°	3000K	brak
GL-HB-CLEAN-100W-125-850-D	100 W	90°	5000K	DALI

Rysunek wymiarowy

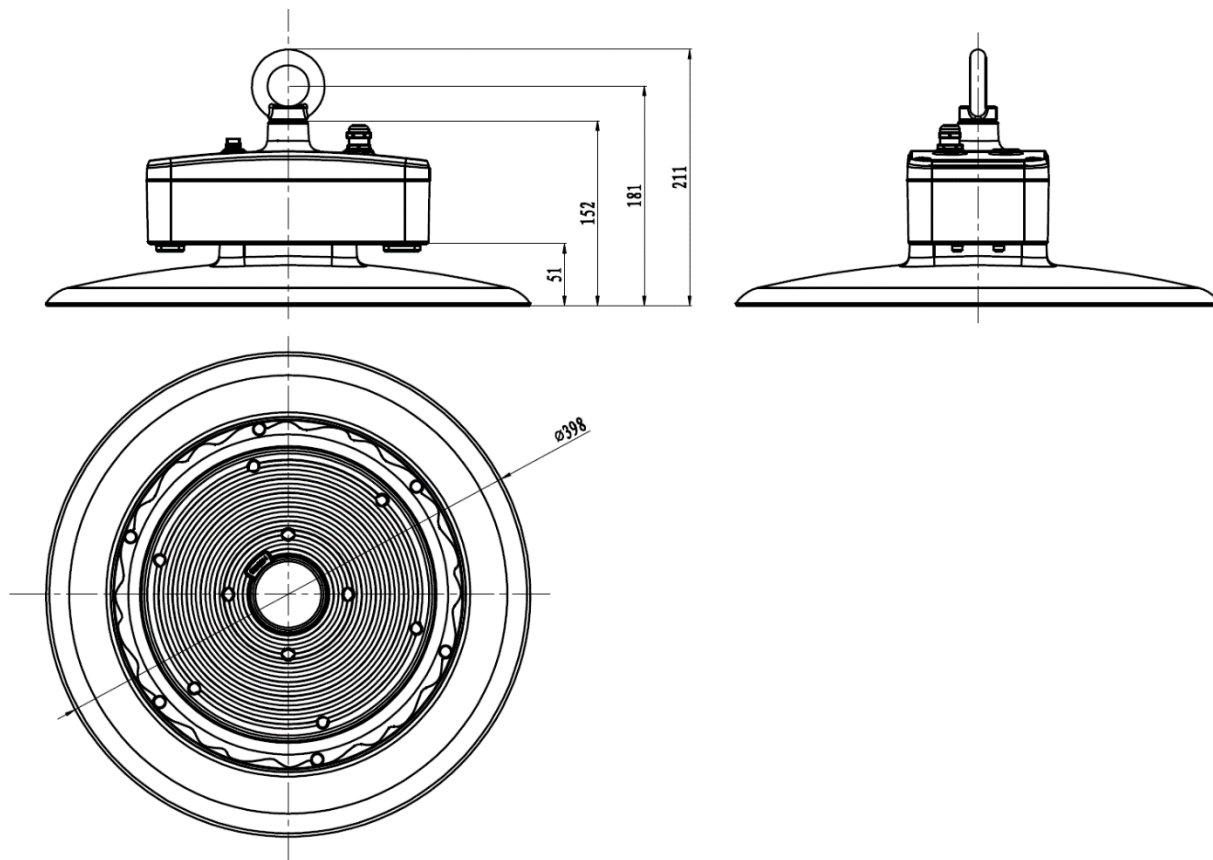

Krzywe rozsyłu

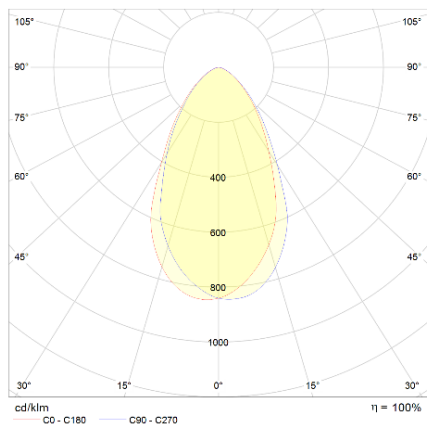

60°

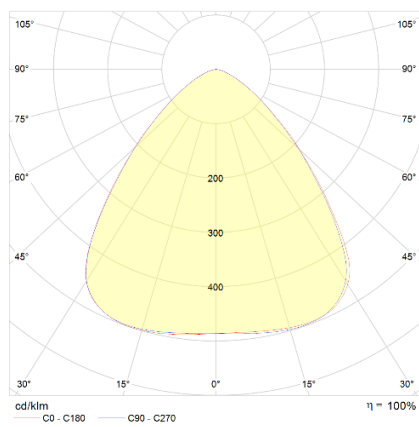

90°

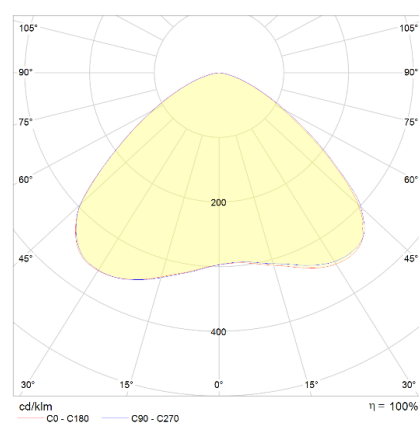

120°

Sposoby montażu

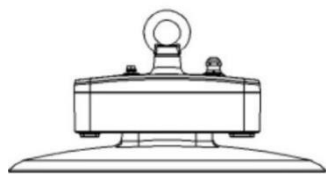

oczko



hak

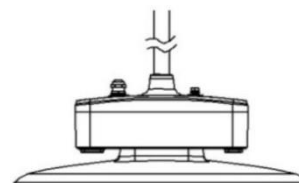

lina

Akcesoria



Soczewka



Odbłyśnik
PC (90°)



Odbłyśnik
Aluminiowy
(65°,90°,110°)



Mikrofalowy
czujnik ruchu
(do wysokości
15,0m)



Linka
zabezpieczająca
(0,25; 1,0; 1,5; 5,0m)

Oświadczenie

Zastrzega się możliwość zmian bez uprzedzenia. Błędy i ominięcia są możliwe. Należy zawsze upewnić się czy korzystasz z najnowszej wersji dokumentu.